



SOLUCIONES PARA HOSPITALES





ALCAD Facility

SOLUCIONES PARA EDIFICIOS NO RESIDENCIALES

Nos avalan:



30 años de experiencia



Un equipo de primer nivel



Un diseño y una producción europeos



Nuestra diversificación



Un servicio de Atención al Cliente personalizado



Un laboratorio propio: garantía de calidad y fiabilidad



Una amplia red de ventas



Con 30 años de experiencia, fabricamos **Made in Spain**, con el certificado AENOR y bajo la norma ISO9001.

ALCAD Facility es la Unidad de Negocio de ALCAD Electronics SL dirigida al diseño y fabricación de **soluciones de telecomunicaciones, seguridad y multimedia para edificios no residenciales: hospitales, hoteles, residencias, centros comerciales, edificios públicos, etc.**



Somos una **empresa internacional con sede y fábrica en Irún (España)**, así como filiales propias en República Checa, Turquía y Emiratos Árabes Unidos, que exporta a más de 60 países en los cinco continentes.

PLATAFORMAS ROBUSTAS Y ÁGILES, SIN EXPERIMENTOS

Desde nuestra fábrica en Irun y a través de nuestra amplia red de ventas, aportamos al mercado internacional soluciones fiables, ágiles, robustas e innovadoras a un sector exigente y en constante evolución.

Contribuimos a mejorar el bienestar de las personas a través de nuestras plataformas profesionales de telecomunicaciones y seguridad 100% IP ACCURO y LIVERO, así como a través de ATTENDO, nuestra solución de avisos *low-cost*, y nuestro sistema multimedia IPTV.

Todos nuestros sistemas albergan funcionalidades que los convierten en la **solución ideal para residencias geriátricas, apartamentos tutelados, centros de día, etc.** Se trata de plataformas robustas y ni instalaciones eternas.

Nuestras soluciones:

- **ACCURO** es la plataforma de telecomunicaciones y seguridad **100% IP para centros sociosanitarios** integrable en sistemas de terceros: HIS, alarmas, terminales SIP, etc.
- **LIVERO** es la plataforma de telecomunicaciones y seguridad **100% IP para edificios no residenciales** integrable en sistemas de terceros: PSIM, alarmas, terminales SIP, etc.
- **ATTENDO** es la solución de avisos *low-cost* que cumple la **norma DB-SUA del Código Técnico de la Edificación** en lo que respecta a la seguridad frente al riesgo de aprisionamiento en recintos.
- **IPTV** es la **solución completa de TV sobre redes IP**, 100% ALCAD de principio a fin, que cuenta con un potente y ágil software: fácil de manejar, intuitivo, rápido y muy fiable.



Sin mantenimientos costosos ni instalaciones eternas



Ponemos la carretera 100% IP para captar las señales importantes

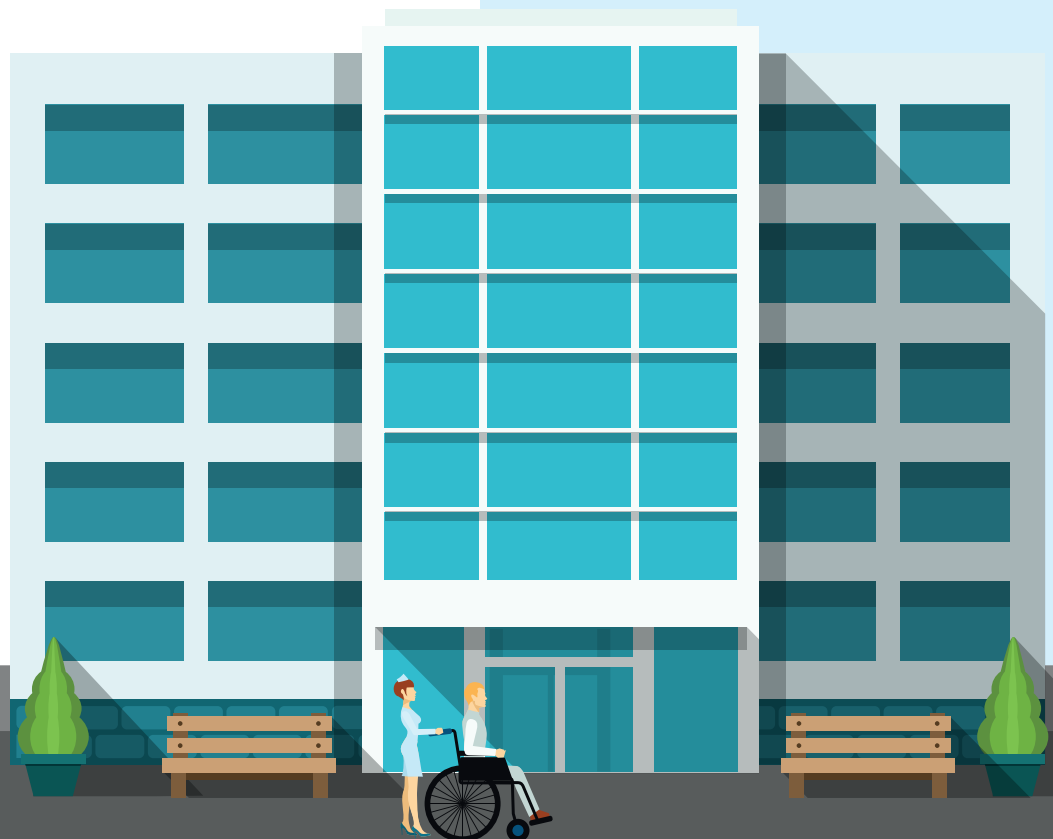



El corazón del sistema

Comunicación paciente - enfermera

ACCURO access

Control de accesos con trazabilidad

ACCURO by ALCAD

ACCURO

PLATAFORMA DE TELECOMUNICACIONES Y SEGURIDAD PARA EDIFICIOS SANITARIOS

ACCURO refugium

Intercomunicación en zonas de refugio

ACCURO alberga funcionalidades que van desde la comunicación usuario - enfermera hasta el control de accesos y las llamadas de emergencia desde zonas de refugio, así como la recepción de alertas generadas desde los baños y/o vestuarios adaptados. Además, está preparada para su integración en sistemas de terceros: HIS/RIS, alarmas, terminales SIP, etc.

ACCURO es la plataforma de telecomunicaciones y seguridad de ALCAD que va más allá de una simple llamada a la enfermera desde la habitación. Se trata de un **potente cerebro de gestión de avisos y alertas 100% IP.**

Todos son beneficios

ACCURO permite **mejorar la experiencia del usuario** y facilitar el trabajo de los profesionales sociosanitarios. Es **adaptable a todo tipo de residencias, centros de día...** cuyas necesidades diarias exigen un desarrollo y adaptación constantes, un esfuerzo dirigido a mejorar la experiencia del usuario y la calidad de trabajo del profesional sociosanitario. Así, es posible crear un entorno menos caótico y más ordenado.



Optimiza tiempos



Registra los eventos



Tranquiliza al paciente



Reduce costos

100% IP



Llamadas
de alerta fácilmente
identificadas



Arquitectura modular:

■ VERSÁTIL. AMPLIABLE. INTEGRABLE.

Al estar basado en tecnología IP permite **una mayor fiabilidad y versatilidad**, ya que puede interactuar con otros sistemas IP a través de una red de datos, nueva o ya existente en el centro.

■ 100% IP. ADAPTABLE.

SENCILLA. Su arquitectura es modular, por lo que a la plataforma se pueden **añadir módulos de manera sencilla** en aquellas instalaciones que así lo requieran.

Gestión centralizada:

■ **UNA POTENTE HERRAMIENTA.** El sistema de comunicación usuario - enfermera es el **corazón de ACCURO**, con el que también es posible mantener un control de accesos y de errantes, gestionar llamadas de emergencia desde zonas de refugio o recibir alertas generadas desde baños y/o vestuarios adaptados.

■ BASADA EN WEB, SIN INSTALABLES.

ACCUROviewer y ACCUROmanager son los softwares de gestión y control basados en tecnología Web sin necesidad de instalables, **evitando incompatibilidades y asegurando el futuro del sistema.**

■ **SEGURA.** Sistema **basado en servidor local con posibilidades de acceso remoto.** De manera opcional, es posible la configuración de los servidores y el sistema en alta disponibilidad (servidores redundantes).

■ **COMPATIBLE.** Con terminales SIP (**ASTERISK**).

■ **INTEGRABLE.** Con redes **Ethernet, PoE y GPON.**

■ **TRAZABLE.** ACCUROviewer es el responsable de la **monitorización y gestión de los usuarios** por parte del personal sociosanitario. Entre otras características, gracias a su trazabilidad es posible obtener informes / estadísticas de supervisión de usuarios y gestión de flujo y carga de trabajo (identificando al personal sociosanitario si se incluyen lectores RFID).

■ **INTELIGENTE.** ACCUROmanager es la herramienta de **mantenimiento y gestión del sistema** por parte del equipo técnico, permitiendo, por ejemplo, su conexión con sistemas de gestión de residencias mediante archivos XML (integración con RESIPLUS y otros similares), el análisis de todos los elementos del sistema, la notificación personalizable de errores, etc.



Ejemplo de visualización de las llamadas y alarmas en formato 'mapa' a través de ACCUROviewer, con indicación de los niveles de alarma y la presencia de paciente en la habitación.

Principales ventajas:

- Plataforma **sin audio y con audio** compatible entre sí y mixto (por ejemplo: habitaciones con audio, y boxes y baños comunes sin audio).
- Distinción de **prioridades** entre alarmas.
- **Gestión y monitorización** de alarmas y eventos en tiempo real (a través de ACCURO viewer).
- **Escalado de llamadas** automático y secuencial.
- **Tipos de llamada:** llamada a equipo de enfermería, llamada código azul (llamada a equipo médico), además de la indicación de presencia de personal sosiosanitario y presencia de auxiliar.



Plataforma SIN audio y CON audio compatible entre sí y mixto



Llamada a enfermería y llamada código azul (equipo médico)



Distinción de prioridades entre alarmas



UN “CEREBRO IP” HASTA CADA HABITACIÓN

ACCURO se instala sobre redes IP existentes, sin elementos intermedios. Está preparada para integrarse con sistemas de terceros IP y de futuro que hagan uso de ACCURO.

Su configuración garantiza la transmisión de los avisos al equipo sosiosanitario, tanto si proceden de una solicitud del usuario (mediante la pulsación de un botón) como si lo hacen desde otro tipo de sensores: de ventanas, de puertas, termostatos, presencia, intrusión, etc., así como desde sensores adaptados para personas con movilidad reducida.

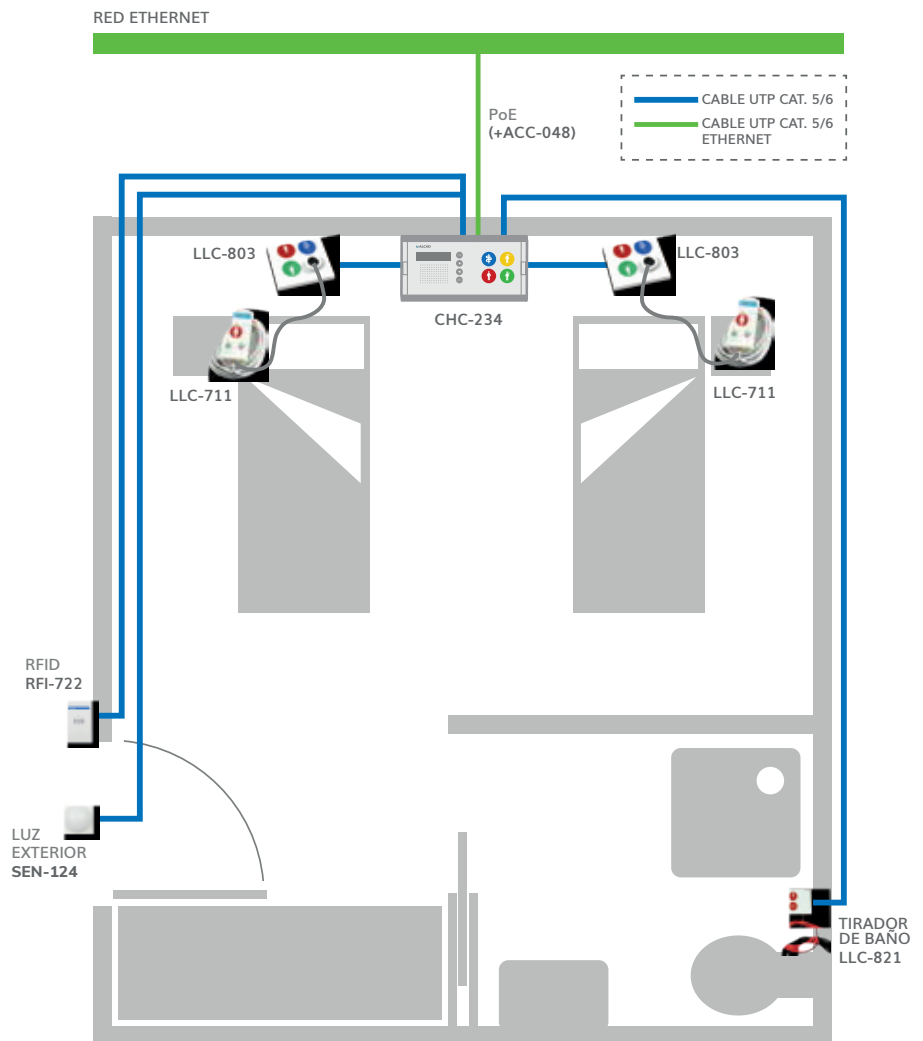

EJEMPLO TIPO HABITACIÓN CON AUDIO

Elementos y arquitectura:

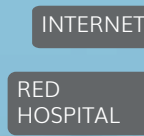
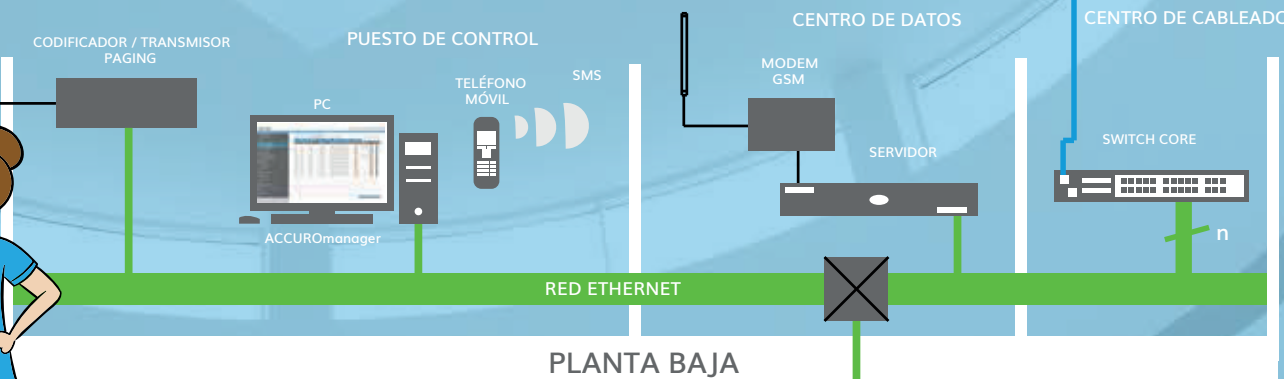
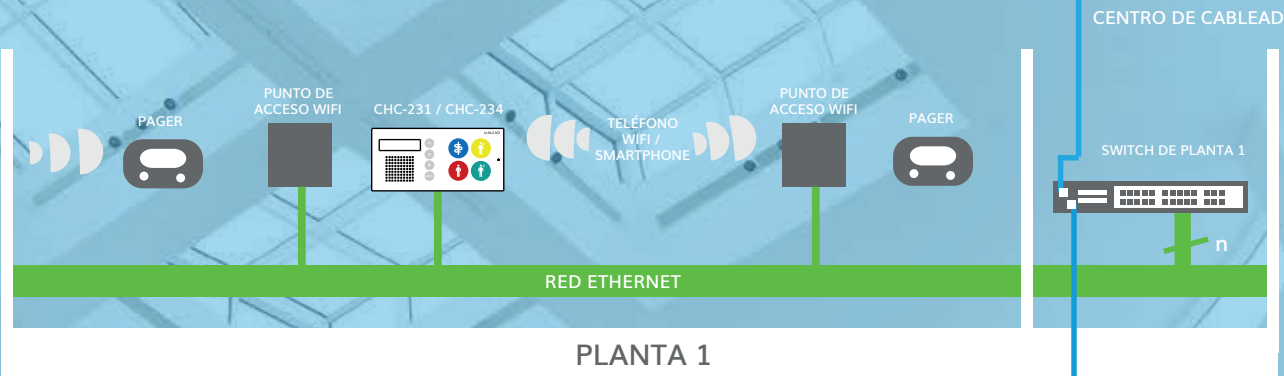
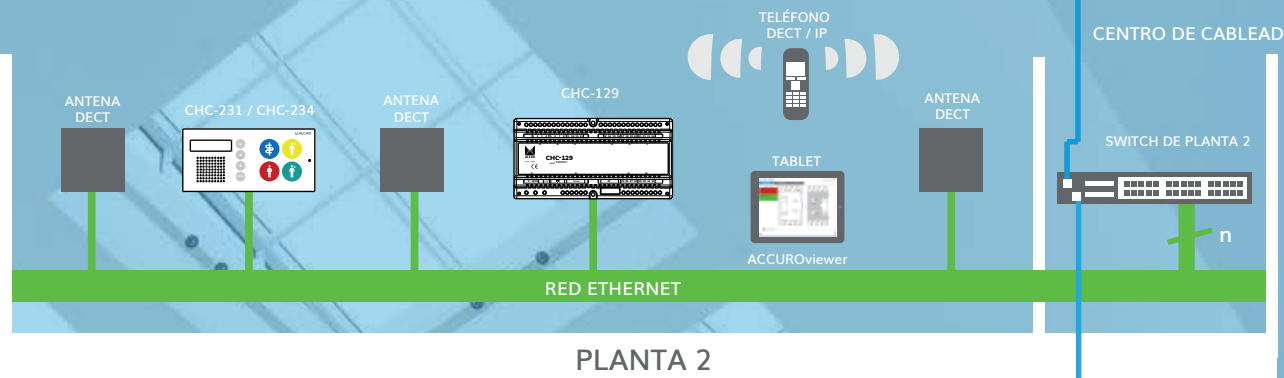
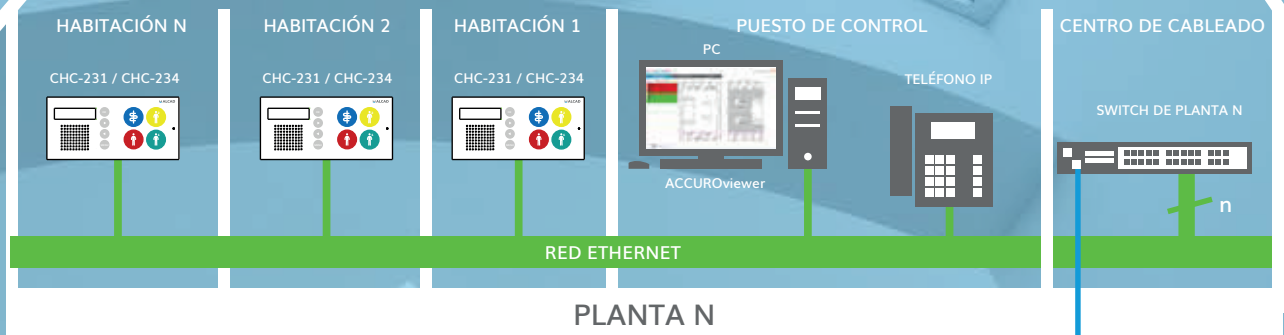

EL MÁS AMPLIO CATÁLOGO

ALCAD fabrica en España toda la gama de centrales y periféricos de su catálogo. Esto permite disponer de la **gama de elementos de habitación más amplia y extensa del mercado**, personalizando cualquiera de ellos. (*)

Elementos de habitación:

CENTRALES.

Destacan por su teclado capacitivo de alta calidad y plano, lo que facilita su limpieza. Controlan múltiples tipos de periféricos de habitación y gestionan distintos tipos de llamada. Otras características:

- Conexión inalámbrica mediante cable o vía Wifi (modelos CIC)
- **Centrales con audio:** comunicación por voz bidireccional full dúplex en manos libres.
- **Centrales sin audio** (CHC-129).
- Centrales con tratamiento antimicrobiano (CHC-234).
- Conexión de periféricos directa mediante bornas.
- Conexión con periféricos inteligentes mediante bus RS-485.
- PoE opcional en CHC-23x.

PERIFÉRICOS.

Todos aquellos elementos que se conectan con la central de habitación para medir o actuar sobre señales captadas en la habitación: **pulsadores de pared, peras de llamada, tiradores de baño, lectores RFID Mifare, luminosos o señalizadores, sensores, pulsadores y receptores inalámbricos y sensores cableados.**

Una de sus grandes ventajas es la posibilidad de combinarlos en una misma habitación.

Los **periféricos pasivos** destacan por su sencillez y por la amplia gama que ALCAD ofrece al mercado: cuadrados, rectangulares, antivandálicos, sensores y pulsadores inalámbricos.

Los **periféricos en bus** sobresalen por su fácil instalación e inteligencia, ahorrando hasta un 50% en tiempo de mano de obra.

(*) Consulte términos

RFI-722



Lector RFID

- Lector RFID Mifare.
- Periférico en bus con conector RJ45.

Sensores cableados

- Robustos y fiables
- Identifican eventos que tienen lugar dentro de la habitación.



Sensores inalámbricos

- Robustos, ergonómicos y resistentes al agua.
- Canal de radio programable.
- Indicador de batería baja.

Pedal de llamada

- Lanza una llamada mediante la inclinación o presión del pedal.



Pera de llamada y control de luces

- Controla hasta 2 luces de habitación.
- Braille incluido.
- Tratamiento antimicrobiano (opcional).

Pera de llamada antimicrobiana

- Con tratamiento antimicrobiano.
- Consulta necesidades con nosotros.

Tiradores de baño cuadrados

- Robustos.
- Mecanismo anti-estrangulamiento. Hasta 8 kg de presión.
- IP65.
- Pasivos+bus (RJ45).
- Tratamiento antimicrobiano (de serie).



Tiradores de baño rectangulares

- Robustos.
- Mecanismo anti-estrangulamiento. Hasta 8 kg de presión.
- Pasivos.

CHC-129

LLC-421

LLC-821

ALCAD

CHC-129



100% personalizable

En la imagen, un ejemplo de personalización de central realizada para Clínicas

CHC-043



CHC-231

LLC-642

Pulsadores antivandálicos

- Acero inoxidable AISI-316L.
- Espesor de 2,5mm.



LLC-409

Pulsadores cuadrados y rectangulares

- Táctiles.
- Tratamiento antimicrobiano (de serie en la gama cuadrada).
- Montaje empotrado y superficial.
- Pasivos+bus (RJ45), en la gama cuadrada.
- Pasivos en la gama rectangular.

LLC-803

LLC-809

Última tecnología:

La nueva generación de periféricos cuadrados de ALCAD está concebida para garantizar los más altos estándares de **calidad y resistencia en entornos sensibles**, tanto en habitaciones como en baños / vestuarios.

■ RECUBRIMIENTO ANTIMICROBIANO DE SERIE.

Para los modelos LLC-8xx y LLC-9xx. Su teclado táctil y plano permite una fácil limpieza y su recubrimiento antimicrobiano previene la posible transmisión de bacterias y microbios.

■ CLASIFICACIÓN IP65.

En los tiradores de baño (modelos LLC-8xx). Implica su **total protección contra el polvo**, pudiendo además **soportar chorros de agua de baja potencia**.

Señalizadores cuadrados

- Pasivos+bus (RJ45).
- Multicolor / monocolor.
- Señal acústica.



LLC-821

Señalizadores rectangulares pasivos

- Multicolor.



SEN-424



SEN-724



Teléfonos inalámbricos DECT

- Diseño atractivo, ergonómico y de fácil manejo.
- Permiten la identificación del número llamante, tipo y origen de la llamada.



TFI-361



TFI-4xx



TFD-421

Terminales de recepción:

■ FIJOS Y MÓVILES.

En cada **punto de control** se reciben las llamadas y alertas generadas desde las habitaciones, zonas de refugio o baños / vestuarios adaptados. Los elementos que integran estos puntos de control pueden ser tanto fijos como móviles: teléfonos IP, teléfonos DECT o smartphones.

■ SISTEMA COMPATIBLE.

El sistema es compatible e integrable con otros terminales **SIP y PBX**.



Tratamiento antimicrobiano

ESPECÍFICO PARA ENTORNOS ESTÉRILES

Boxes, quirófanos, Urgencias... son algunas de las zonas más sensibles de hospitales y clínicas. Las **soluciones de ALCAD con tratamiento antimicrobiano** permiten mantener un **ambiente estéril**, convirtiéndose en un aliado indispensable a la hora de garantizar la seguridad de los pacientes.

En ALCAD somos conscientes de las **necesidades específicas de higiene que se presentan, a diario, en entornos de trabajo tan sensibles** como los que acogen hospitales y clínicas. Especialmente en boxes, quirófanos, Urgencias... puntos críticos en los que el ambiente estéril debe estar garantizado. Para hacer frente a estas necesidades, hemos desarrollado una serie de productos que facilitan la labor a los profesionales sanitarios sin poner en riesgo la salud de los pacientes.

Gama completa antimicrobiana

Por una parte, nuestra central CHC-234 envía información sobre los diferentes eventos detectados en la estancia, **permite la comunicación por voz en modo manos libres** y facilita el control de identificación a través de sensores y lectores de RFID. El dispositivo tiene un diseño mecánico *ultra-slim* y robusto; gracias a su **teclado capacitivo y plano** es fácil de limpiar, mientras que su recubrimiento antimicrobiano previene la posible transmisión de bacterias y microbios.

A su vez, la **nueva gama de mecanismos cuadrados touch** LLC-8xx y LLC-9xx, con tratamiento antimicrobiano de serie, **aumenta exponencialmente la capacidad** de la central CHC-234 añadiendo funciones como la llamada a enfermera, botones de presencia, segunda presencia, código azul... De esta manera se ofrece al paciente y al personal sanitario una herramienta de comunicación extra en, por ejemplo, boxes y Urgencias, puntos en los que **la fiabilidad y la velocidad de comunicación son vitales**. Consulta necesidades con nosotros en el caso de requerir la pera de llamada con tratamiento antimicrobiano.

La superficie de estos dispositivos, tanto de la central como de los periféricos, es **compatible con productos de limpieza utilizados para la desinfección** del material en hospitales.

Pedal: comunicación inmediata con una simple inclinación

Nuestro pedal de llamada LLC-046 ofrece una alternativa para el personal sanitario, cuando por ejemplo no es posible acceder a una pera de llamada. Permite lanzar una llamada mediante su inclinación o presión, como alternativa a la pera de llamada LLC-21x.



El recubrimiento antimicrobiano de nuestra central CHC-234 permite mantener un ambiente estéril libre de microbios.



Software

GESTIONA DE MANERA SENCILLA Y COMPLETA TODO EL SISTEMA

ACCUROviewer y ACCUROmanager son los softwares de gestión y control basados en tecnología Web (uso de un navegador) sin necesidad de instalables, que evitan incompatibilidades y aseguran el futuro del sistema.

Desarrollados de manera íntegra por ALCAD, ACCUROviewer y ACCUROmanager son la **clave de la flexibilidad y la robuztez del sistema**, destacando por ser totalmente configurables. ACCUROviewer es el responsable de la **monitorización y gestión de los usuarios** por parte del personal sociosanitario, mientras que ACCUROmanager es la **herramienta de mantenimiento y gestión del sistema** por parte del equipo técnico.

El mantenimiento y la configuración del sistema puede ser monitorizado a través de la red local o incluso, si es necesario, puede ser realizado igualmente de forma remota a través de Internet, permitiendo desde una misma ubicación **controlar varios centros**.



ACCUROmanager

Principales funcionalidades:

■ **ACCUROviewer.** Entre otras características, gracias a su **trazabilidad** es posible obtener informes / estadísticas de supervisión de usuarios y gestión de flujo y carga de trabajo (de manera personalizada si incluyen lectores RFID).

Asimismo, ofrece la visualización de las llamadas y alarmas en **formato 'mapa'**, indicando los niveles de alarma y la presencia del usuario en la habitación, o el escalado de llamadas automático y configurable dependiendo de las zonas y los cambios de turno definidos.

■ **ACCUROmanager.** Integrable en el HIS / RIS del centro, permite, por ejemplo, su conexión con sistemas de gestión de residencias mediante archivos XML (**integración con RESIPLUS**), el análisis de todos los elementos del sistema, la notificación personalizable de errores, la configuración y personalización del sistema a las características del centro, etc. Además, es posible conocer el estado de todos los elementos del sistema o realizar copias de seguridad y actualizaciones de software.

De manera **opcional** y para aumentar la seguridad, es posible la configuración de los servidores y el sistema en **alta disponibilidad (servidores redundantes)**

Adaptado para smartphones, tablets y PCs gracias a su base tecnológica web programada en HTML5, sin necesidad de instalables.

ACCUROviewer

ACCUROaccess

EL SISTEMA DE CONTROL DE ACCESOS IP

Cuenta con todas las ventajas de un centro de control de accesos IP con trazabilidad, que ofrece la posibilidad de registrar y generar informes, consultas varias, etc.

Gracias al módulo de control de acceso ACCUROaccess, **por cada punto de intercomunicación conectado** (CHC-23X / CHC-04X / CIC-231) **podrá integrar un sistema de control de accesos IP** dentro de su instalación. Su compatibilidad con tarjetas RFID permite al personal sanitario acceder a cada habitación, abriendo la puerta y confirmando la presencia, lo mismo que a las estancias comunes de acceso restringido.

Esquema general:

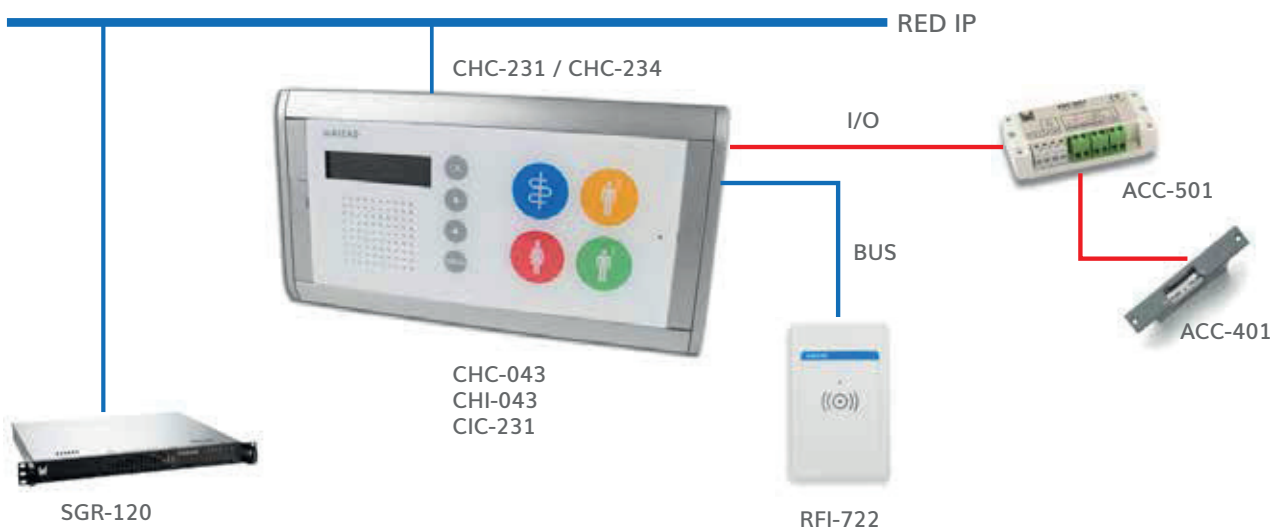

ACCUROrefugium

LA CENTRAL DE INTERCOMUNICACIÓN PARA ZONAS DE REFUGIO Y DE AVISOS PARA ASEOS Y VESTUARIOS ADAPTADOS

ACCUROrefugium es la primera solución del mercado completa que cumple tanto con la normativa española DB-SUA (Seguridad de Utilización y Accesibilidad) como con la de Seguridad en caso de Incendio en edificios no residenciales (DB-SI) en cuanto al apartado de intercomunicación con un puesto de control local.



Diseño ultra-slim y robusto



Alarmas y avisos centralizados



Compatible con ACCURO viewer



Comunicación con otras centrales

CIC-231, la central de intercomunicación táctil de ACCURO

100% IP, es el elemento principal de ACCUROrefugium. Permite la conexión de un elemento luminoso que advierte de una llamada en curso para colocarlo en una zona visible por el personal de seguridad, así como la posibilidad de instalar un botón cancelador de la llamada.

Aplicaciones:

- Diseñada para instalarse en zonas de refugio que permitirán **comunicar, mediante audio manos libres**, a las personas con movilidad reducida con un puesto de control (en caso de emergencia ante un incendio y necesidad de uso de escaleras), para asistirle en su evacuación.
- A su vez integra, sin desarrollos o configuraciones añadidas, los **tiradores de baño / vestuario, pulsadores o sensores** instalables en baños públicos, vestuarios y zonas comunes de edificios no residenciales.



Esquema general:

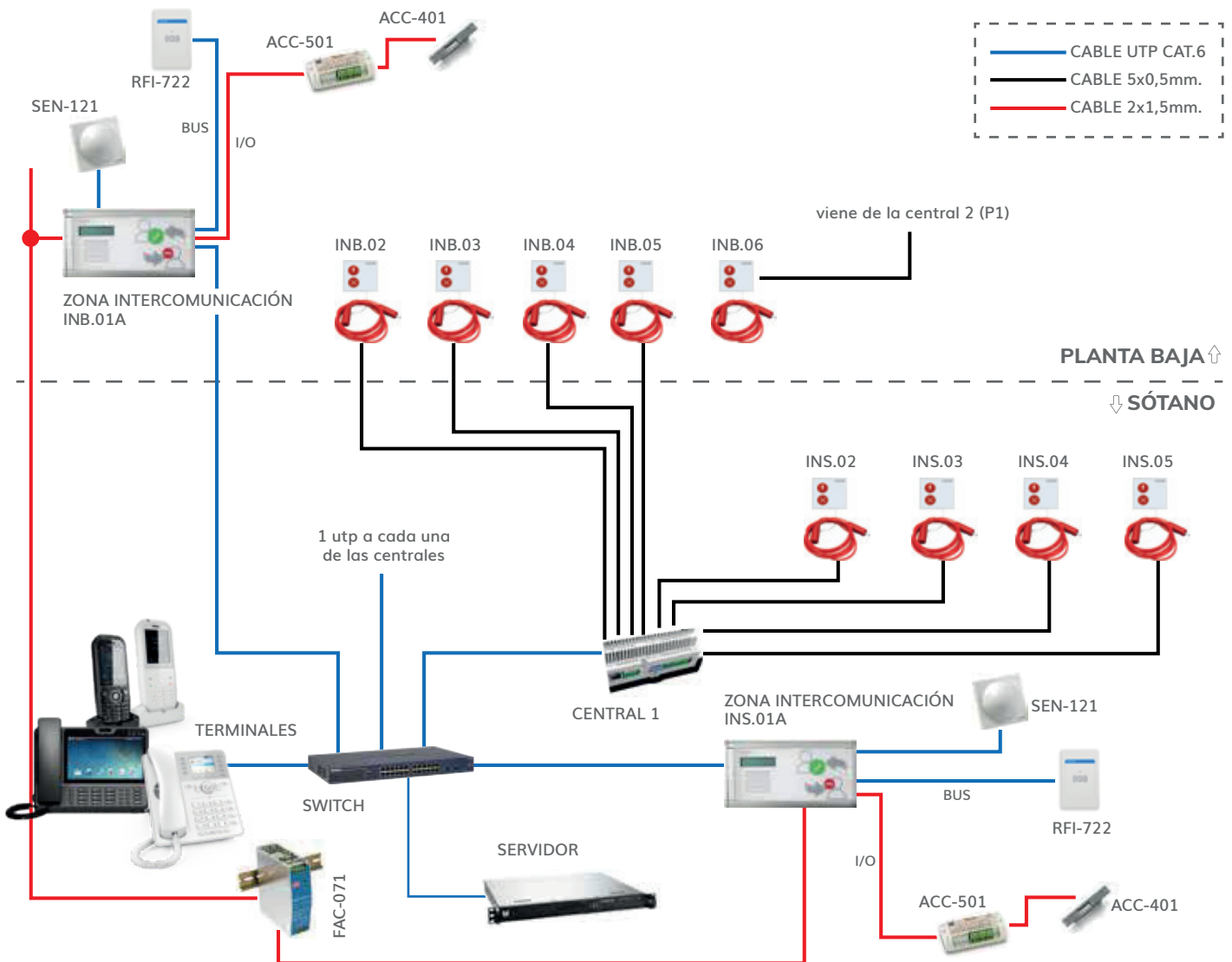

Ejemplo de una instalación estándar con puntos de intercomunicación, baños / vestuarios públicos y abrepuertas en dos plantas del mismo edificio.

El sistema ACCUROrefugium es una extensión del sistema de comunicación 100% IP ACCURO, que incluye un punto de intercomunicación en cada zona de refugio CIC-231 (100% IP), y un módulo de software (instalado en un servidor / PC) compatible con el software ACCUROviewer.

Al mismo tiempo, el sistema admite instalar tiradores de avisos en baños / vestuarios, así como luminosos, para las zonas comunes o de baños / vestuarios. Todo ello centralizado

y gestionado desde un único o múltiples puestos de control, asignados por zonas según la necesidad.

En caso de requerirlo, el sistema permite añadir teléfonos inalámbricos tipo DECT, teléfonos IP o incluso smartphones, para aumentar la movilidad del personal de seguridad. Desde dichos terminales es posible identificar el origen de la llamada, pudiéndose realizar una comunicación bidireccional en tiempo real con la persona que solicita ayuda.



Baños y zonas comunes

COMUNICACIÓN TOTAL EN TODO EL CENTRO

Gracias a su arquitectura modular, **ACCURO** permite agregar estancias de manera sencilla, garantizando una comunicación integral entre todos los puntos críticos de un mismo complejo: desde baños hasta consultas externas, boxes, quirófaos, Urgencias...

El sistema de comunicación paciente - enfermera **ACCURO** no se limita únicamente a las habitaciones. La posibilidad de integrar tanto tiradores de baño y pulsadores sin audio, así como centrales con audio, permite agregar de manera sencilla a la plataforma otras estancias comunes, como aseos públicos, así como consultas externas, Urgencias, boxes, quirófanos... fundamentales en el día a día del centro y que necesitan tener garantizada una comunicación total y constante con un punto de control.

Esquema general:

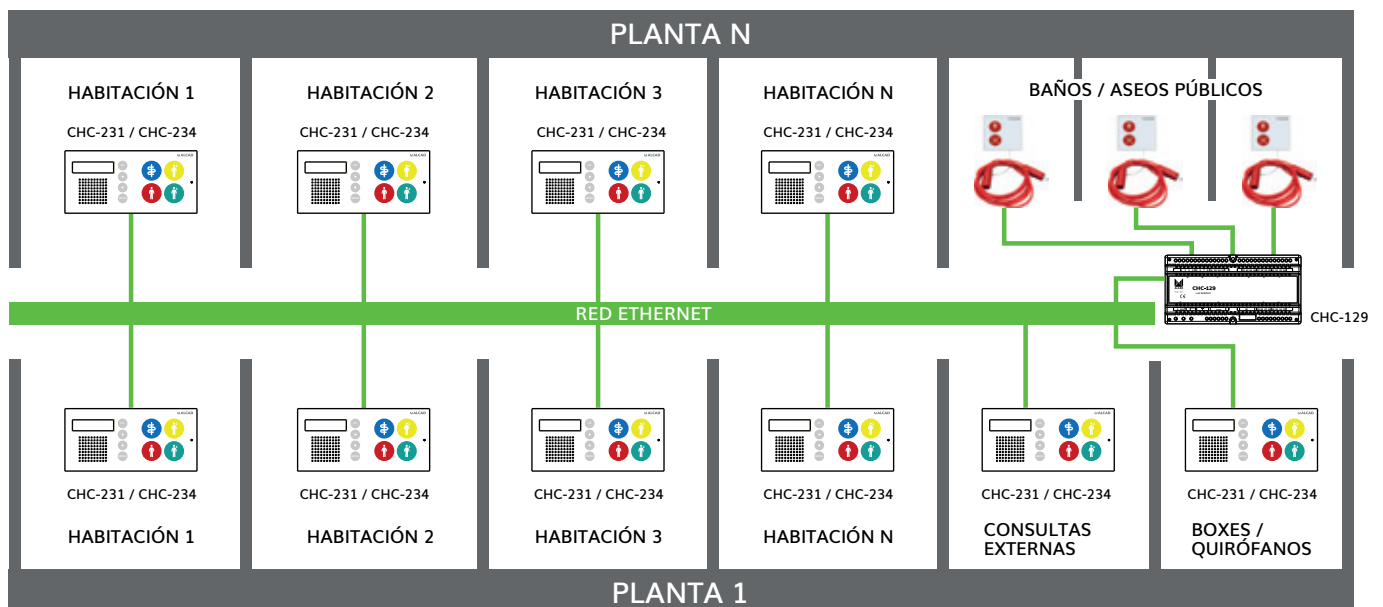



IPTV Healthcare

LA SOLUCIÓN DE TV MÁS RENTABLE Y SENCILLA

ALCAD se apoya en una experiencia de más de 30 años en el sector multimedia para ofrecer a los centros sociosanitarios la solución de IPTV más rentable del mercado, 100% *Made-in-ALCAD*.



30 años facilitando tu entretenimiento



Sin mantenimientos costosos ni instalaciones eternas



Solución completa, desde la recepción de la señal de TV hasta la habitación o zona común



Compatible sobre redes Ethernet y GPON

ALCAD pone al servicio de los centros sociosanitarios **una solución completa de TV sobre redes IP**: desde la captación de la señal de TV a través de antena terrestre, satélite o fibra, pasando por la cabecera de procesado hasta llegar a la habitación o zonas comunes del centro: entrada, comedor, sala de TV... Gracias a su potente y ágil middleware o software es fácil de manejar, intuitiva, rápida y muy *fiable*. Y 100% *Made-in-ALCAD*.

IPTV Healthcare, en sus modalidades Basic y Premium, permite una instalación ágil y rápida de todo el sistema mediante asignación de IP a cada habitación o zona común de forma automática, sin necesidad de configurarlo habitación por habitación. Además, **la mejora de Basic a Premium se realiza con una simple actualización de software**.

Basic

Para instalaciones con necesidades sencillas y básicas de entretenimiento. Se ofrece la visualización de los canales de TV contratados e instalados, pudiendo configurar tanto el idioma como reorganizar automáticamente los canales.

Premium

Es la solución completa por excelencia pensada para todo tipo de instalaciones, y con TODO INCLUIDO, permitiendo una **interacción con el usuario muy ágil**.

La gestión de los contenidos se realiza de manera centralizada, pudiendo añadir tantos canales como sean necesarios con **contenidos propios**: desde publicidad hasta clases con ejercicios físicos, de rehabilitación, vídeos del centro, excursiones...

ALCAD DS: el modo más sencillo de mostrar tu mensaje

La opción ALCAD DS (Digital Signage) de cartelería digital es integrable tanto con IPTV Premium como con IPTV Basic. Se trata de una **herramienta de gestión web centralizada**, que aporta una comunicación dinámica, efectiva y adaptada, con un uso muy sencillo: el software de gestión crea y distribuye los contenidos y posibilita la creación de secuencias y horarios.

Su ventaja frente a la impresión es clara: además de ser más económica, **los contenidos se muestran de forma más atractiva y ofrecen una mayor segmentación del mercado**, obteniendo, en definitiva mejores resultados.

¿Dónde? Es ideal para zonas de paso de visitas o salas de descanso comunes.



Webinar
DARTEL

- Conectividad
- Energías Renovables no convencionales
- Ley de ductos
- Automatización y más



Inscríbete
escaneado
el código QR





EN DARTEL CRECEMOS
PARA DAR EL MEJOR SERVICIO



Cotización online



Cómo comprar online



Políticas de despacho



SANTIAGO

📍 **CASA MATRIZ**
 ☎ +56 2 2757 2200
 ✉ dartel@dartel.cl
 📍 Avda. Manuel Antonio Matta 326, Santiago.

📍 **VITACURA**
 ☎ +56 2 2902 3038
 ✉ contacto@light-room.cl

📍 **LOS LIBERTADORES Y CENTRO DE DISTRIBUCIÓN**
 ☎ +56 2 2616 3170
 ✉ libertadores@dartel.cl
 📍 Camino Coquimbo 16.720, Colina.

📍 **E-commerce**
 ☎ +56 22 757 2287
 ✉ ventasweb@dartel.cl
 📍 www.dartel.cl

📍 **IQUIQUE**
 ☎ +56 57 242 7271
 ✉ iquique@dartel.cl
 📍 Zegers 952

📍 **CALAMA**
 ☎ +56 55 236 4668
 ✉ calama@dartel.cl
 📍 Chorrillos 1075

📍 **ANTOFAGASTA**
 ☎ +56 55 226 7320
 ✉ antofagasta@dartel.cl
 📍 Iquique 4410

📍 **COPIAPÓ**
 ☎ +56 52 224 1481
 ✉ copiapó@dartel.cl
 📍 Panamericana Sur 200, L. A-9.

📍 **LA SERENA**
 ☎ +56 51 247 0340
 ✉ laserena@dartel.cl
 📍 Gabriel González Videla 64

📍 **VALPARAÍSO**
 ☎ +56 32 225 0298
 ✉ valparaiso@dartel.cl
 📍 Independencia 2637

📍 **RANCAGUA**
 ☎ +56 72 274 0838
 ✉ rancagua@dartel.cl
 📍 Avda. Lastarria 777

📍 **TALCA**
 ☎ +56 71 224 0609
 ✉ talca@dartel.cl
 📍 5 Sur 2193

📍 **CHILLÁN**
 ☎ +569 3405 3176
 ✉ chillan@dartel.cl
 📍 Av. Cristóbal Colón 2

📍 **CONCEPCIÓN**
 ☎ +56 41 246 9955
 ✉ concepción@dartel.cl
 📍 Camino Los Carros 1870

📍 **TEMUCO**
 ☎ +56 45 294 1028
 ✉ temuco@dartel.cl
 📍 O'Higgins 0346

📍 **VALDIVIA**
 ☎ +56 63 236 0400
 ✉ valdivia@dartel.cl
 📍 Avda. Errázuriz 2169

📍 **PUERTO MONTT**
 ☎ +56 65 231 8877
 ✉ ptmontt@dartel.cl
 📍 Avda. Pdte. Ibáñez 406